

# JIMMY

## 分離式智能秤

### 使用手冊

#### HIROIA

**使用聲明**

本使用說明書為JIMMY智能秤使用說明

請參照本說明書使用產品

V.2.0 ( 2019 )

# JIMMY

## 使用手冊

若因人為過失或未遵照產品使用說明書使用而造成損壞  
則不屬於商品保固範圍

# 目錄

## 1 產品簡介

1-1 包裝盒內容物	1
1-2 產品規格	2
1-3 按鍵說明	2
1-4 LED燈指示說明	3
1-5 電池	3
1-6 顯示觸控器	3

## 2 操作說明

2-1 基本操作	4
2-2 模式介紹	4
2-2-1 秤重模式	4
2-2-2 雙顯示模式	5
2-2-3 手沖模式	5
2-2-4 義式咖啡模式	6
2-2-4-1 義式咖啡 ( State1 )	6
2-2-4-2 義式咖啡 ( State2 )	7
2-2-4-3 義式咖啡 ( State3 )	8
2-2-5 設定模式	8
2-2-6 綁定流程	10

# 1 產品簡介

## 1-1 包裝盒內容物

JIMMY Scale

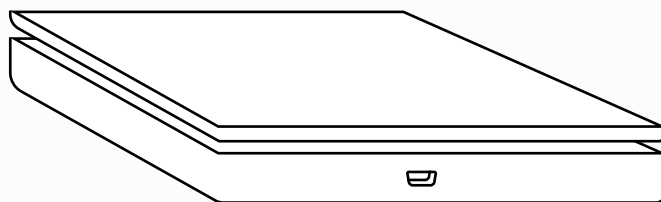
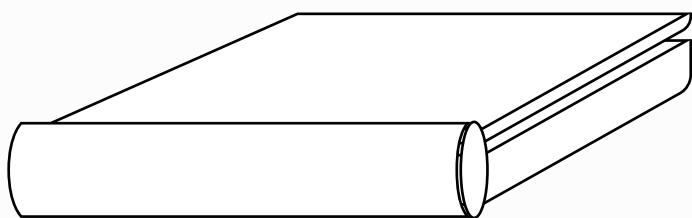

USB cable

HIROIA Nameplate

JIMMY Quick Guide

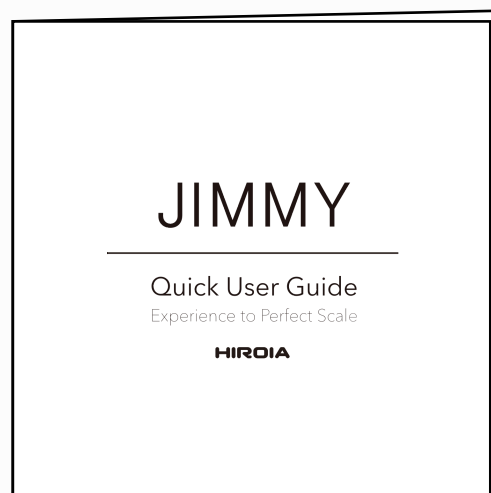
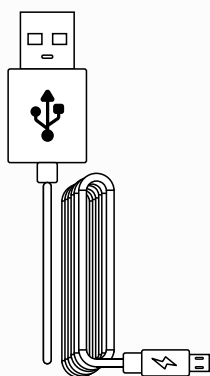

## 1-2 產品規格

產品重量	440g		
最大秤量	2000g / 70.54oz		
秤重單位	克 (g) / 盎司 (oz)		
秤重範圍	最大秤量	2000.0 g	70.540 oz
	重量分度值 (感量)	0.1 g	0.001 oz
重量顯示上限	2000g / 70.547oz		
秤體尺寸 (W x hHx D)	120mm x 120mm x 19mm		
顯示觸控器尺寸 (W x hHx D)	120mm x 25mm x 25mm		
充電器	5VDC / 1 Ah		
電池	可充電鋰電池 3.7V 520mAh X 2		
顯示面板	8 位可顯示數字 LED 燈		
秤盤	鋁 + 不鏽鋼		
外殼	PP		
無線裝置	藍芽 4.1		

## 1-3 按鍵說明

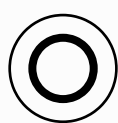

開/關機 (長壓 2 秒)

切換模式 (點擊)



開始/停止計時 (點擊)

歸零時間 (點擊)

同時歸零時間及重量 (點擊兩次)

進入設定 (長壓)



扣重 (點擊)

切換秤量單位 (點擊兩次)

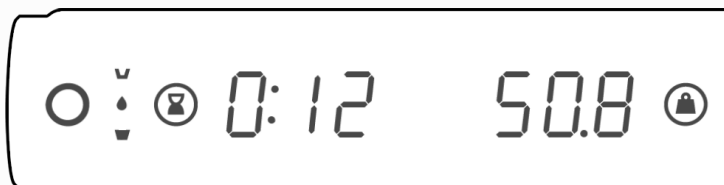

## 1-4 LED 燈指示說明



藍芽：  
開啟 JIMMY APP 連接上秤體時，會顯示在顯示觸控器的右側



秤量單位：  
在秤量單位切換成盎司 (oz) 時，會顯示在顯示觸控器的右側



充電：  
當低電量時閃爍顯示；接上電源充電時則常態顯示於顯示觸控器的右側

## 1-5 電池充電

- 首次使用前應先充電五小時
- 本產品可藉由以下 USB 接頭充電
  - 個人電腦或筆記型電腦的 USB 埠
  - 具備微型 USB 連接器 (5V / 1A) 的手機充電器
  - 具備 USB 連接器或微型 USB 連接器的汽車 5V 手機充電器
- 本產品在低電量時顯示面板的閃電 LED 燈示會閃爍
- 不建議將電量完全耗盡後才進行充電
- 電池電量從 0% 到 100% 約需花 5 小時的時間
- 將電量充飽後在關機的狀態下待機時間為 1000 小時
- 電量在充飽後可以持續使用約 30 小時
- JIMMY 充電電量請以 App 顯示為準；在開機情況下，電源插著時，若充電 (⚡) 熄滅，表示電量已經充飽

## 1-6 顯示觸控器

- 顯示觸控器需在連接至秤體的情況下才能開機
- 顯示觸控器可連接不同秤體做使用，切換不同秤體需重新綁定 (bind)，詳見 2-2-6 節
- 本產品最遠連接秤體距離為無障礙物環境下 20 公尺
- 有多台 JIMMY 同時使用時，請確保顯示觸控器成功連接至秤體後再開啟下一台 JIMMY

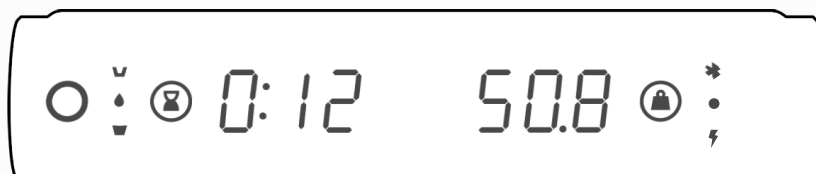

# 2 操作說明

JIMMY 咖啡秤有分四大模式。分別為秤重模式、雙顯示模式、手沖模式以及義式咖啡模式。在義式咖啡模式中為因應不同萃取需求，特地設計了三種不同設計的模式衍生。（以下會在個別模式中詳細介紹）

## 2-1 基本操作



開/關機 (長壓 2秒)

切換模式 (點擊)



開始/停止計時 (點擊)

歸零時間 (點擊)

同時歸零時間及重量 (點擊兩次)

進入設定 (長壓)



扣重 (點擊)

切換秤量單位 (點擊兩次)

## 2-2 模式介紹

### 2-2-1 秤重模式

此模式只會顯示秤盤上秤重物體之重量，秤量單位分別為克 (g) 或盎司 (oz)

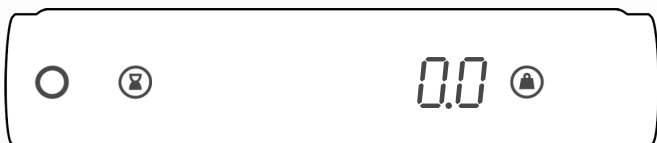

在秤重單位為克 (g) 時，顯示觸控器顯示畫面為【0.0】

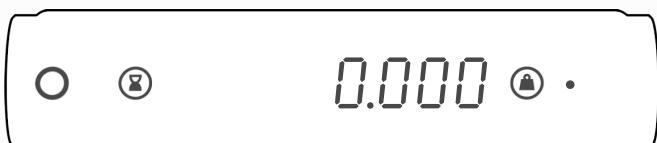

在秤重單位為盎司 (oz) 時，顯示觸控器顯示畫面為【0.000】，此時顯示觸控器右側會有圓點燈亮起



切換模式 ( 點擊 )



進入設定 ( 長壓 )



扣重( 點擊 )

## 2-2-2 雙顯示模式

此模式下會同時顯示重量以及時間。秤量單位也可做克 ( g ) 以及盎司 ( oz ) 的切換



當秤重單位為克 ( g ) 時，  
顯示觸控器顯示畫面為【 0:00 0.0 】



當秤重單位為盎司 ( oz ) 時，  
顯示觸控器顯示畫面為【 0:00 0.000 】  
其顯示觸控器右側會有圓點燈亮起

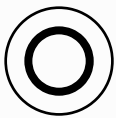

切換模式 ( 點擊 )

開始/停止計時 ( 點擊 )



歸零時間 ( 點擊 )

同時歸零時間及重量 ( 點擊兩次 )

進入設定 ( 長壓 )



扣重( 點擊 )

## 2-2-3 手沖模式

此模式下會同時顯示重量以及時間。顯示觸控器左側會出現閃爍水滴圖形，這代表時間將會  
在偵測到注水時開始自動計時，沖煮完成後請手動停止計時。秤量單位也可做克 ( g ) 以及盎司 ( oz ) 的切換





當秤重單位為克 (g) 時，  
顯示觸控器顯示畫面為【0:00 0.0】



當秤重單位為盎司 (oz) 時，  
顯示觸控器顯示畫面為【0:00 0.000】  
其顯示觸控器右側會有圓點燈亮起



切換模式 ( 點擊 )



停止計時 ( 點擊 )



歸零時間 ( 點擊 )

同時歸零時間及重量 ( 點擊兩次 )

進入設定 ( 長壓 )



扣重 ( 點擊 )

圖形指示：閃爍水滴(  )：當秤體感應到水流量後自動開始計時

## 2-2-4 義式咖啡模式

### 2-2-4-1 義式咖啡 State 1

此模式下會同時顯示重量以及時間。顯示觸控器左側會出現水滴圖形，當在秤體放上重量時需手動扣重，時間將會在偵測到萃取流量時開始自動計時，並在萃取流量停止後自動停止計時。秤量單位也可做克 (g) 以及盎司 (oz) 的切換



當秤重單位為克 (g) 時，  
顯示觸控器顯示畫面為【0:00 0.0】



當秤重單位為盎司 (oz) 時，  
顯示觸控器顯示畫面為【0:00 0.000】  
其顯示觸控器右側會有圓點燈亮起

圖形指示：水滴(  )：當秤體感應到水流量後自動開始計時

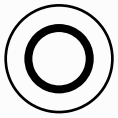

切換模式 ( 點擊 )



歸零時間 ( 點擊 )

同時歸零時間及重量 ( 點擊兩次 )

進入設定 ( 長壓 )



扣重 ( 點擊 )

## 2-2-4-2 義式咖啡State 2



此模式下會同時顯示重量以及時間。顯示觸控器左側會出現水滴以及空杯圖形，當放上量杯時重量會自動進行扣重，並在偵測到萃取量時自動開始計時，當萃取完成後即自動停止計時；移除秤盤上的重量後當秤盤重新偵測到新的重量時，時間以及重量會自動歸零。秤量單位也可做克 ( g ) 以及盎司 ( oz ) 的切換



當秤重單位為克 ( g ) 時，  
顯示觸控器顯示畫面為【 0:00 0.0 】



當秤重單位為盎司 ( oz ) 時，  
顯示觸控器顯示畫面為【 0:00 0.000 】  
其顯示觸控器右側會有圓點燈亮起

圖形指示：水滴 + 空杯 (  +  )：秤體感應到重量時會自動扣重且在感應到流量時自動開始計時；在流量停止時自動結束計時

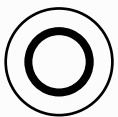

切換模式 ( 點擊 )



歸零時間 ( 點擊 )

同時歸零時間及重量 ( 點擊兩次 )

進入設定 ( 長壓 )



扣重 ( 點擊 )

### 2-2-4-3 義式咖啡State 3

此模式下會同時顯示重量以及時間。顯示觸控器左側會出現空杯以及滿杯圖形，當放上量杯時重量會自動進行扣重且自動開始計時，當萃取完成後即自動停止計時；移除秤盤上的杯子後時間以及重量會自動歸零。秤量單位也可做克 (g) 以及盎司 (oz) 的切換



當秤重單位為克 (g) 時，  
顯示觸控器顯示畫面為【0:00 0.0】



當秤重單位為盎司 (oz) 時，  
顯示觸控器顯示畫面為【0:00 0.000】  
其顯示觸控器右側會有圓點燈亮起

圖形指示：空杯 + 滿杯(  +  )：當秤體感應到重量時會自動扣重並開始計時；在流量停止時自動結束計時

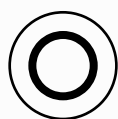

切換模式 ( 點擊 )



歸零時間 ( 點擊 )

同時歸零時間及重量 ( 點擊兩次 )

進入設定 ( 長壓 )



扣重( 點擊 )

### 2-2-5 設定模式



進入到設定畫面 ( 長按 )

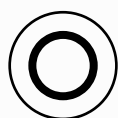

退出設定畫面 ( 長按 )



點擊： 1. 切換七種不同的設定模式

2. 切換不同的設定選項

長按： 1. 進入選定的設定模式

2. 儲存此設定模式的設定選項

七種設定模式，如下

#### (1) 自動關機設定 (Auto-Off)

設定JIMMY秤自動關機時間

設定選項：off / 5分鐘 / 10分鐘(預設) / 15分鐘 / 30分鐘 / 60分鐘

\* 若未開啟自動關機的功能，JIMMY秤將會持續保持開機狀態



#### (2) 零點追蹤速度設定 (0-Trace)

可過濾環境影響

設定選項：1(預設) / 2 / 3 / off



#### (3) 開機歸零設定 (0-Range)

開機歸零範圍設定

設定選項：50%(預設) / 2%



#### (4) 重量單位設定 (Unit)

設定選項：克 g (預設) / 盎司 oz



### (5) 校正設定 (Calibrate)

單點校正：清空秤盤後扣重，放上100g倍數的法碼進行校正，待校正完出現 Success 即校正成功

\* 校正中請務必保持桌面平整

三點校正：清空秤盤後歸零，依畫面提示放置重量 (0g, 500g, 1000g, 2000g)，每次放置重量完成後短按扣重按鍵，校正完出現 Success 即校正成功

\* 校正中請務必保持桌面平整



### (6) 待機時間設定 (Standby)

設定 JIMMY 的待機時間

設定選項：5分鐘 / 10分鐘 / 15分鐘(預設) / 30分鐘



### (7) 回復原廠設定 (Reset)



## 2-2-6 綁定流程

(1) JIMMY 秤綁定原為 A 顯示觸控器，若欲更換成 B 顯示觸控器，則先把 JIMMY 關機，接著將 A 顯示觸控器拆下，裝上 B 顯示觸控器

\*當JIMMY韌體更新至2.0以上後即可使用綁定功能

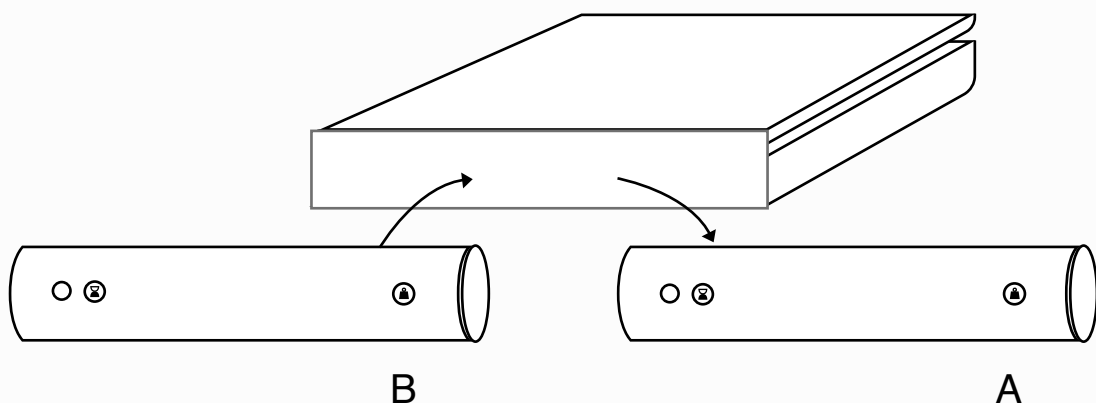

如何更換已綁定顯示觸控器:

(2) 按下開機鍵 (○)

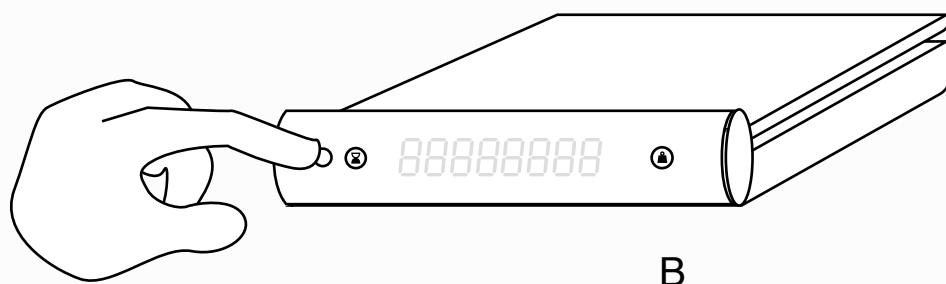

(3) 若尚未綁定，畫面僅會顯示HIROIA

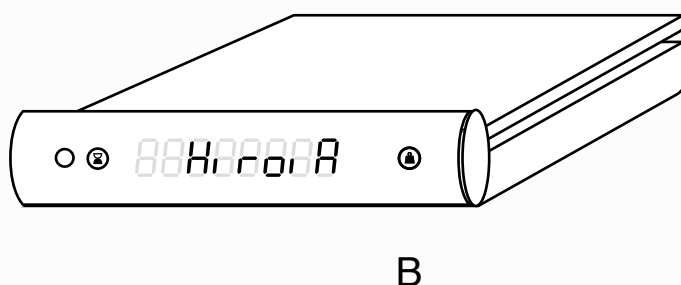

(4) 長按 (🔒)

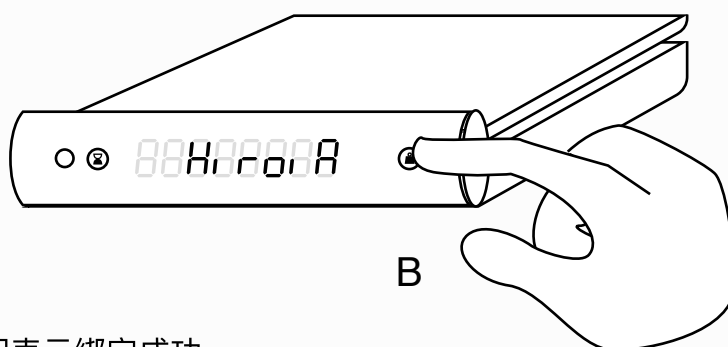

(5) 畫面出現bind，即表示綁定成功

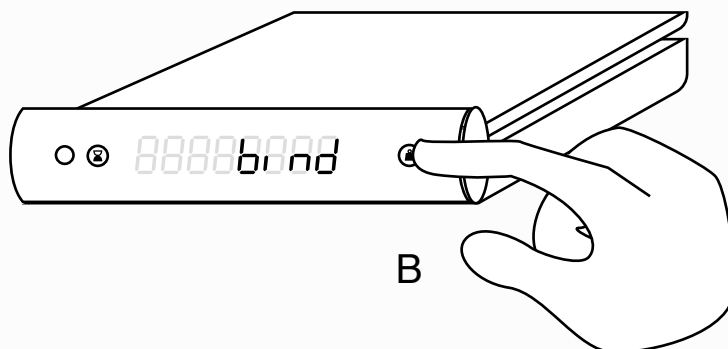

## 版權聲明

凡於本產品說明書所刊登之所有內容，包括文字、圖形、影像、標誌、資料編輯、版面配置等，均受著作權法、商標法、專利法或其他相關智慧財產權之保護，未經合法授權之前，切勿擅自以任何方式重製、改作、散佈、公開播送或為其他不合法之利用。若為本公司授權同意使用，需註明版權出處才可使用，否則本公司將依法追究並請求賠償

